

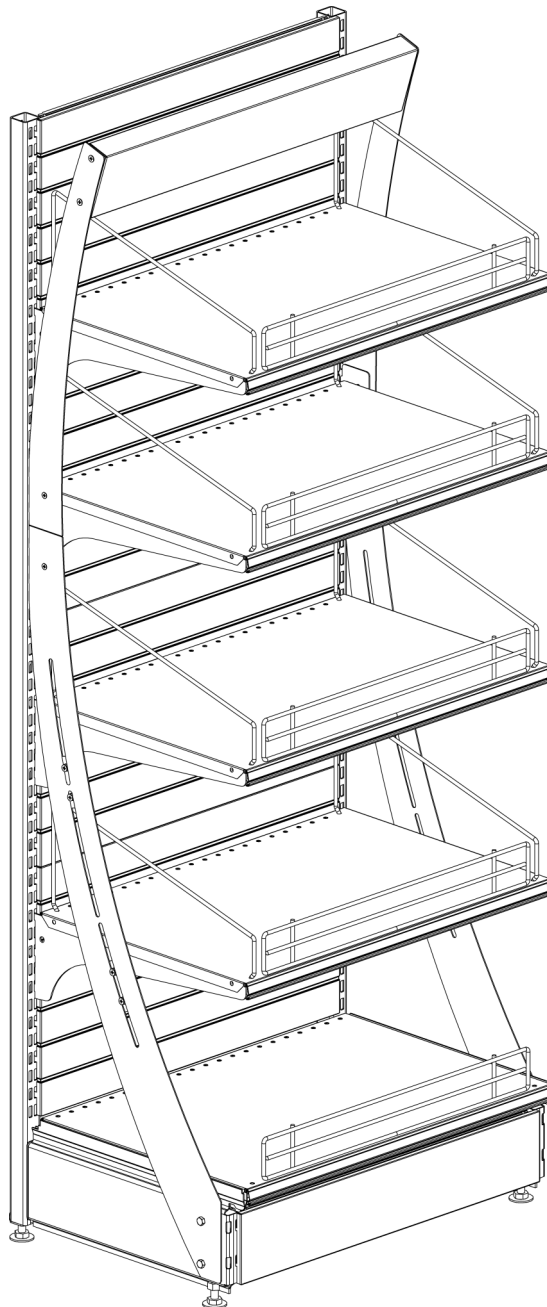

**СТЕЛЛАЖНЫЕ
СИСТЕМЫ**
НОРДИКА®

Инструкция по сборке
**СТЕЛЛАЖ ЭКСПОЗИТОР
С РЕКЛАМНОЙ ПАНЕЛЬЮ**
25 СЕРИЯ



ТРЕБУЕМЫЙ ИНСТРУМЕНТ

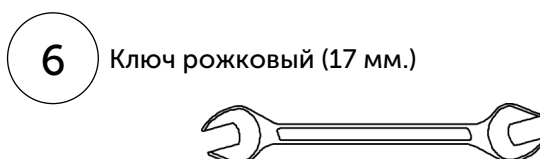
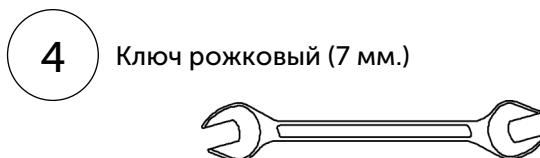
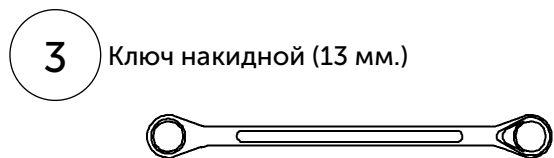
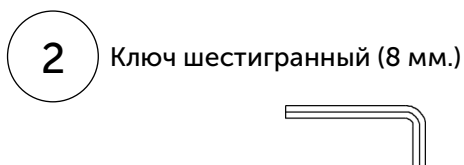
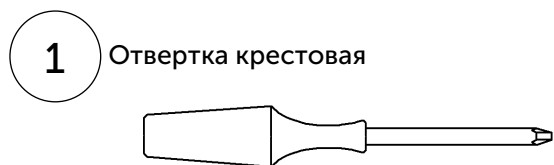

ВНИМАНИЕ!

Не используйте металлический молоток!

Удары могут привести к деформации элементов!



ПРАВИЛА СБОРКИ ОБОРУДОВАНИЯ

1. Собирайте оборудование на ровной горизонтальной поверхности.
2. Тщательно заверните винты и другие элементы крепления при сборке.
3. Если Вы перемещаете оборудование - разберите его на отдельные детали, а затем соберите в новом месте.

4. Для придания устойчивости конструкции необходимо отрегулировать ножки (диапазон 50 мм) так чтобы стойки были установлены строго вертикально в островном варианте, а базы находились на одном уровне по горизонтали относительно друг к другу.

В пристенном варианте оборудования необходимо отрегулировать стеллаж с обратным уклоном на 1° (примерно 35 мм между отвесом и основанием стойки при высоте 2250 мм.)

5. Для повышения устойчивости стеллажа могут быть установлены стяжки.

Рекомендуется использовать стяжки в объектах с большим количеством секций, а также с торцевой секцией без базы.

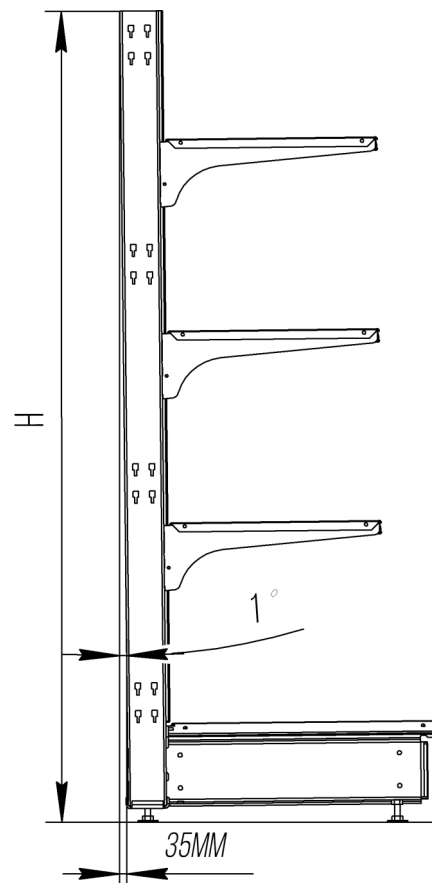

ПОРЯДОК ДЕЙСТВИЙ

1

2

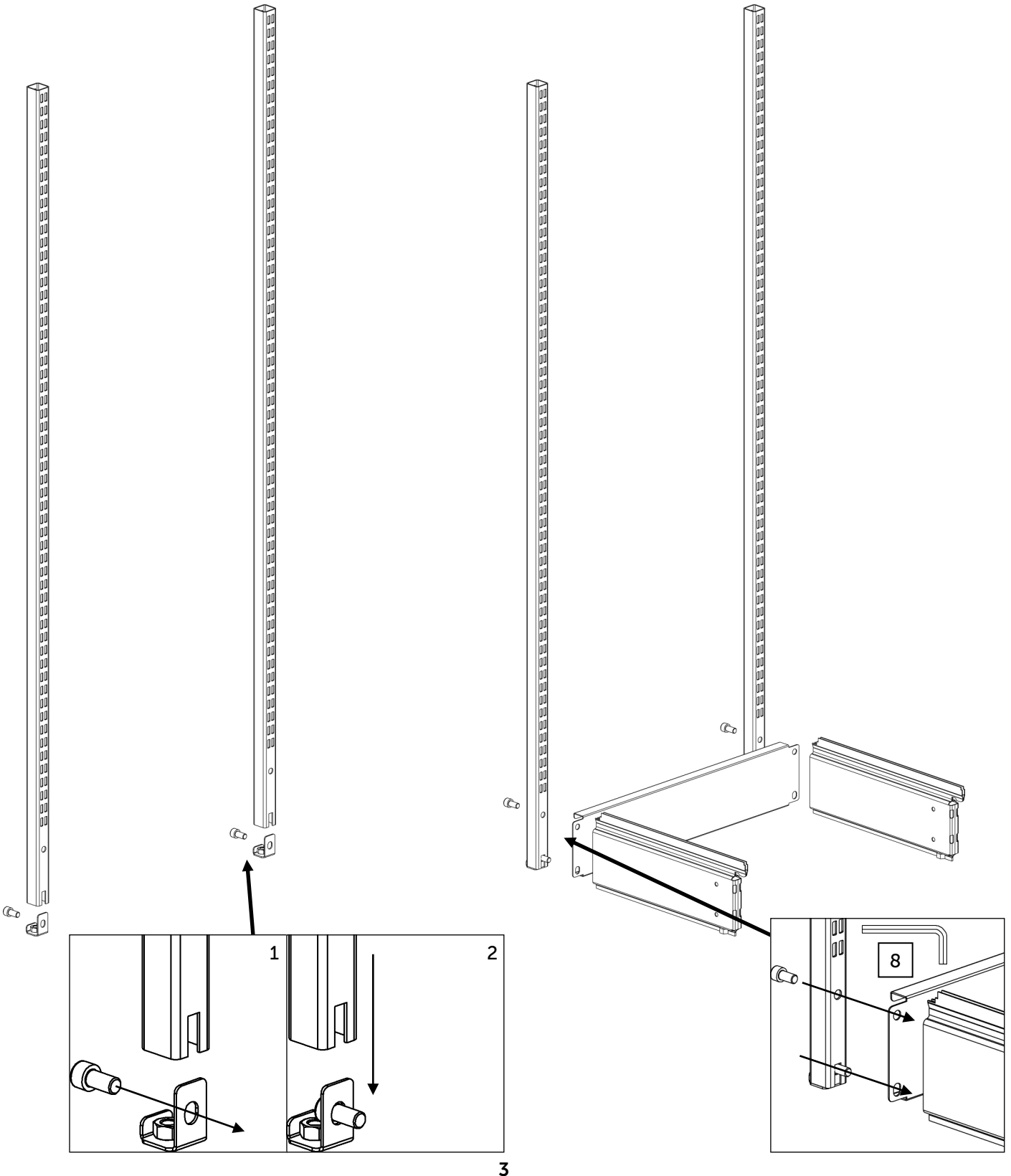

ПОРЯДОК ДЕЙСТВИЙ

3

4

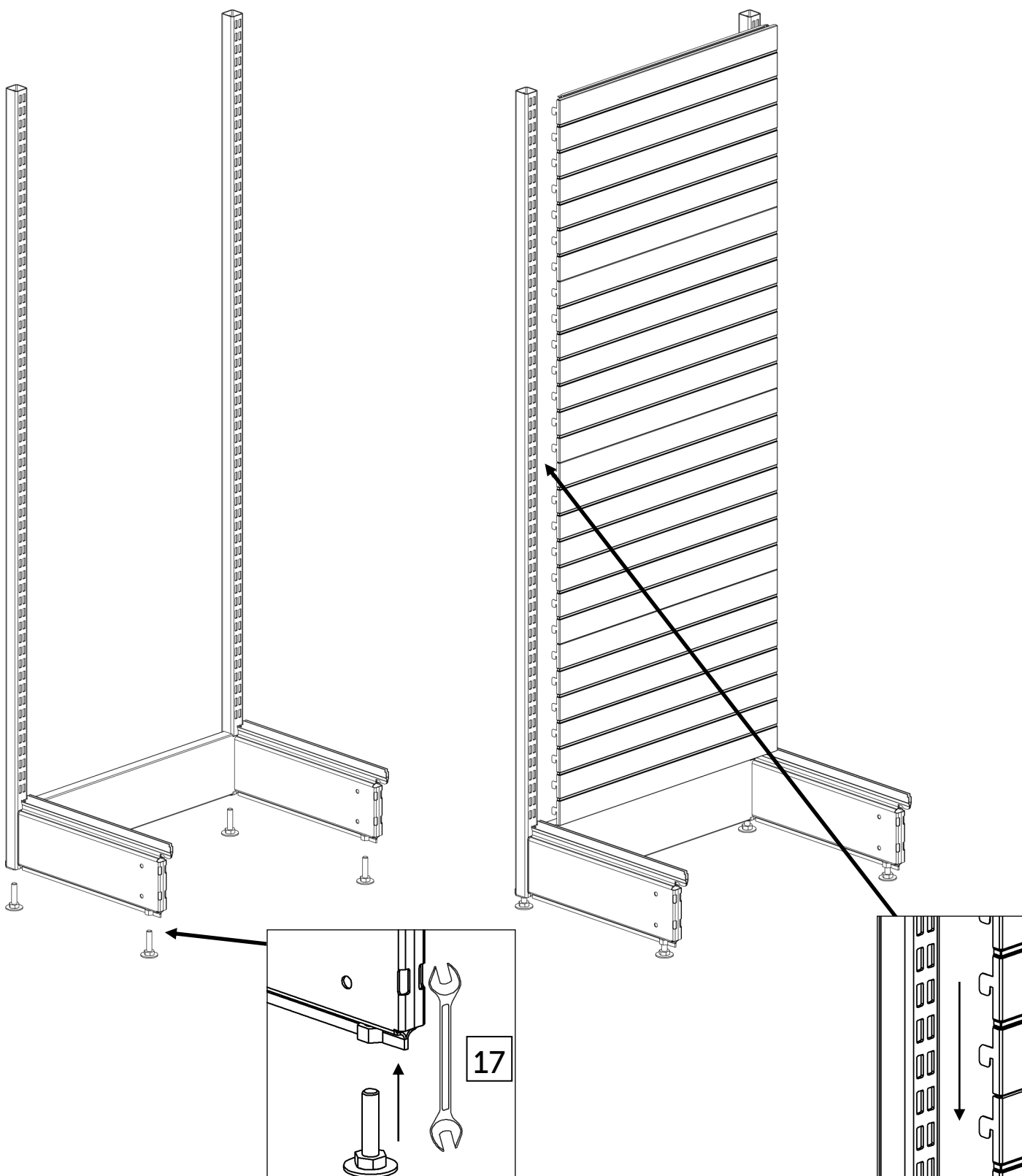

ПОРЯДОК ДЕЙСТВИЙ

5

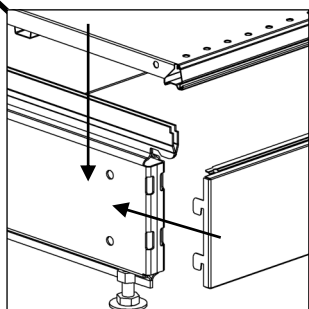
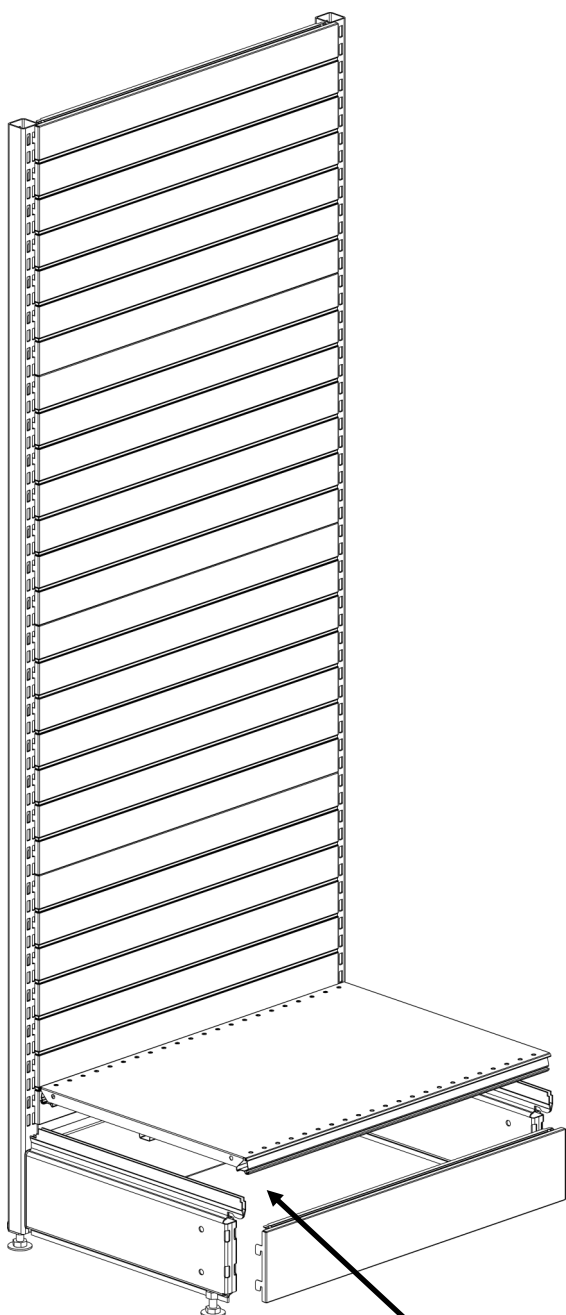

5

6

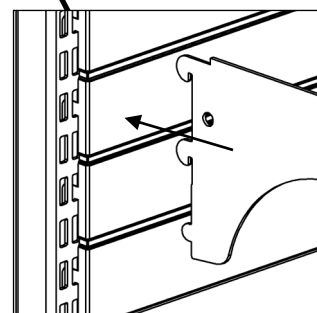
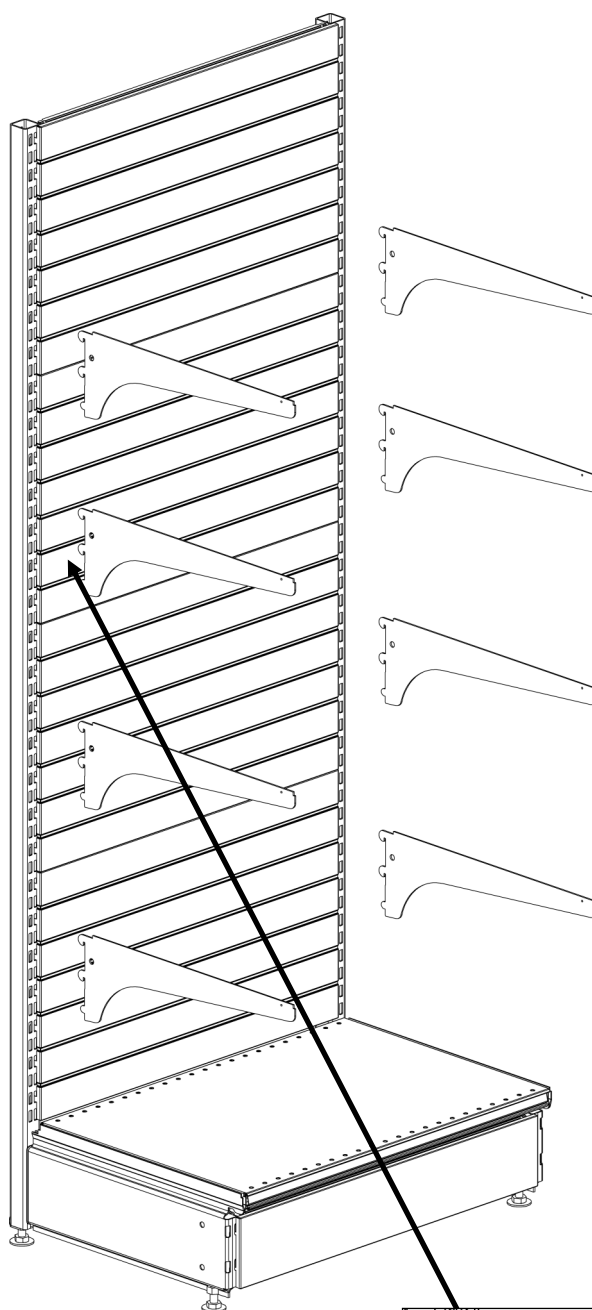

ПОРЯДОК ДЕЙСТВИЙ

7

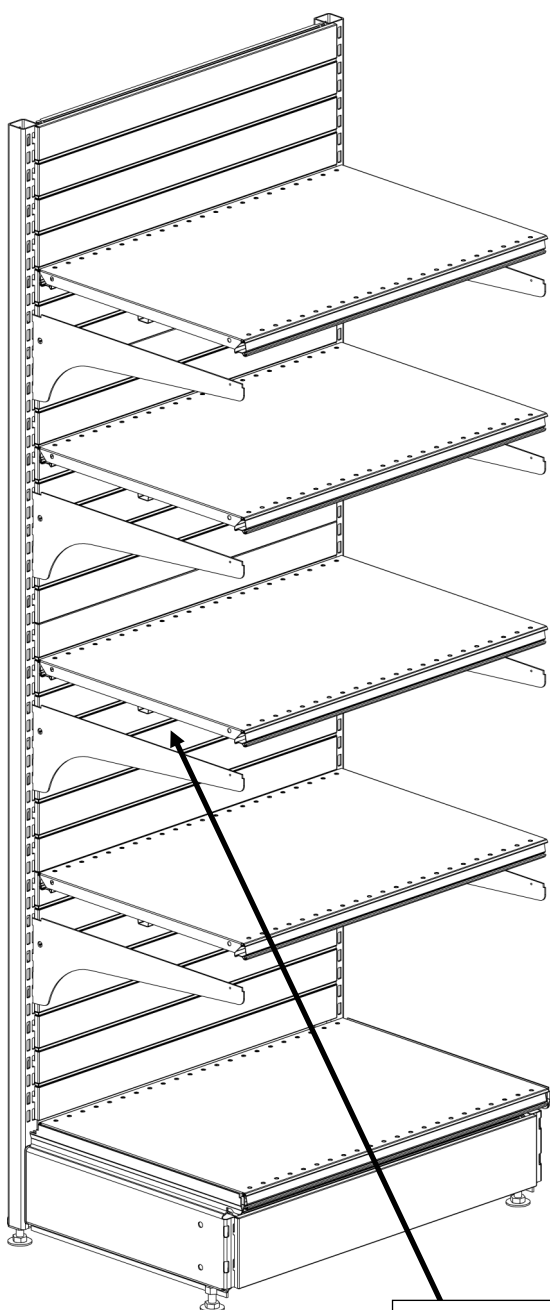

8

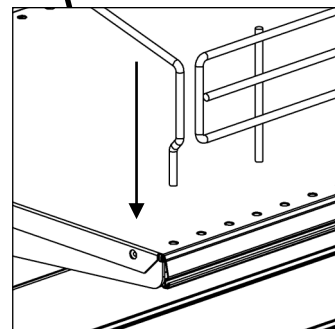
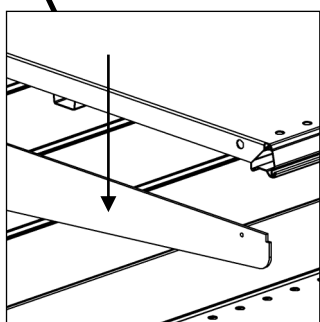
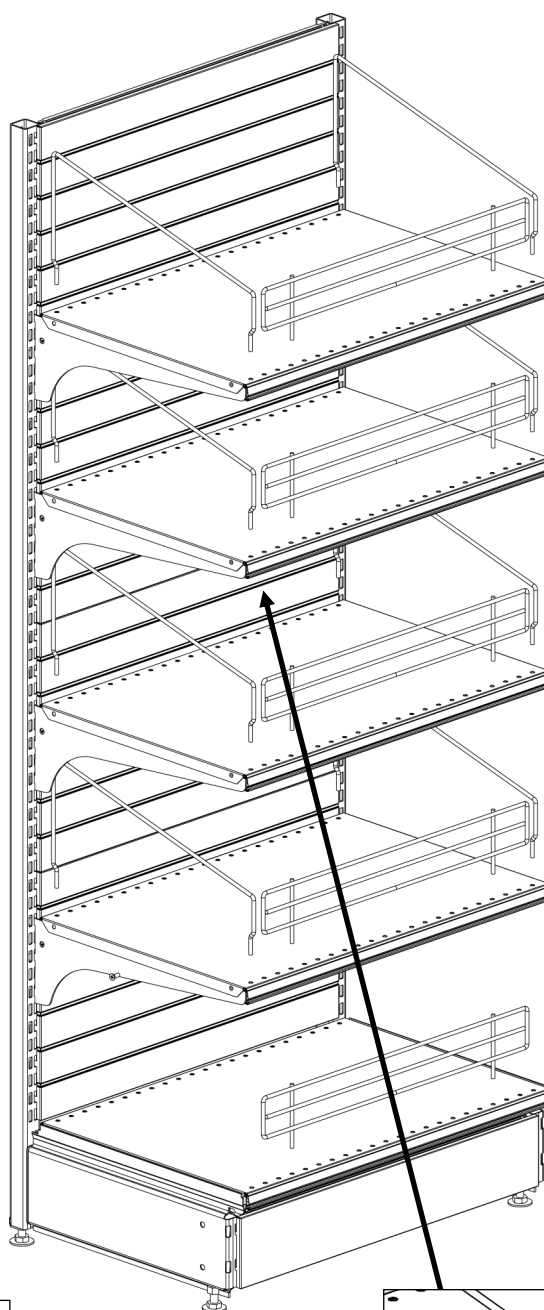

ПОРЯДОК ДЕЙСТВИЙ

9

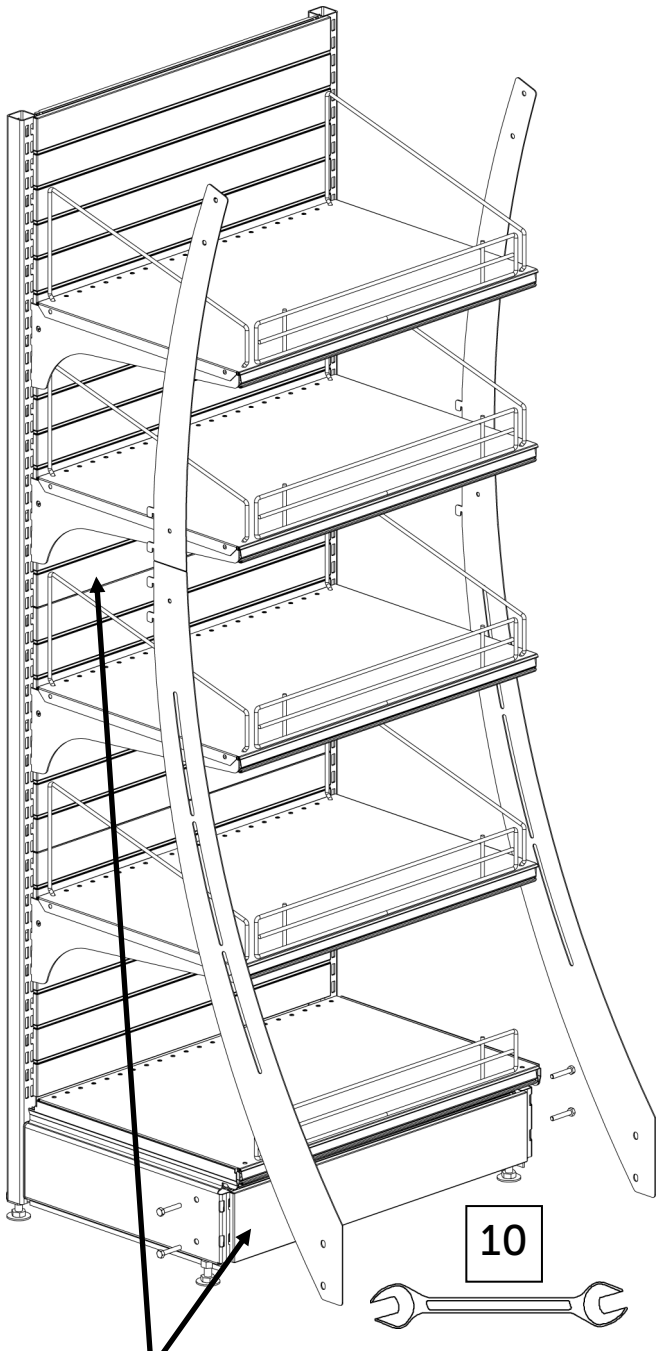

10

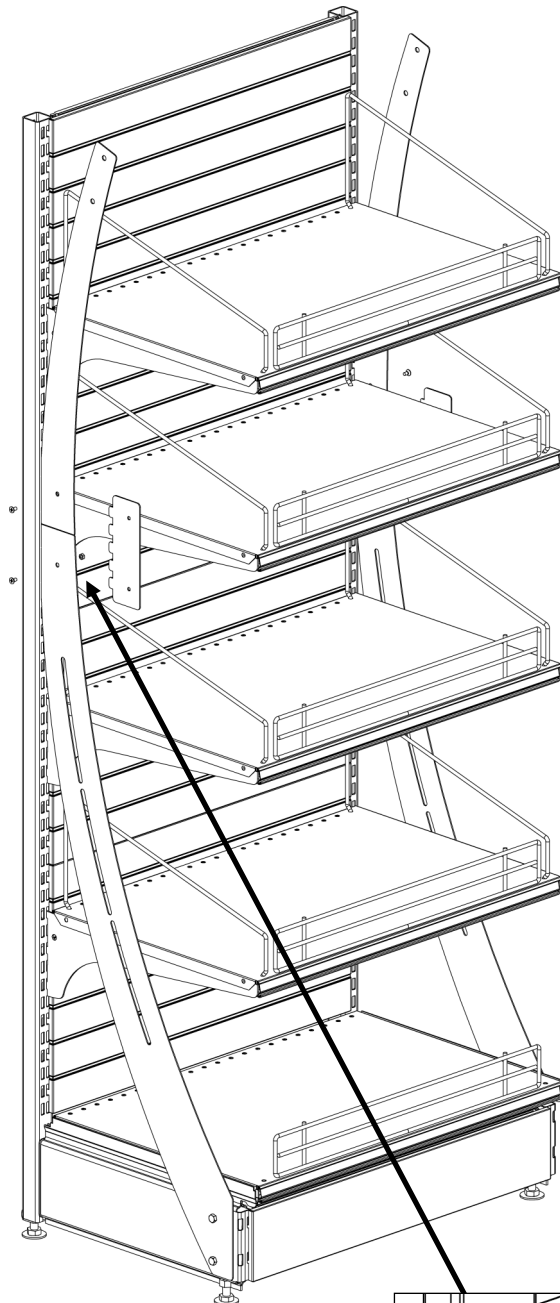

* - поместите деталь между
полкодержателем и боко-
вой рамой

7

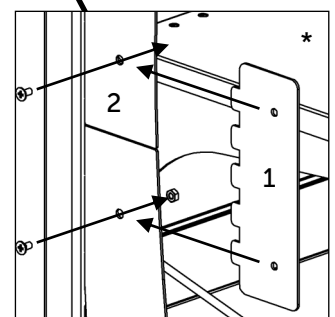
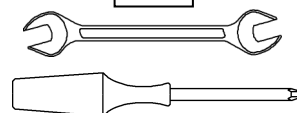



ПОРЯДОК ДЕЙСТВИЙ

11

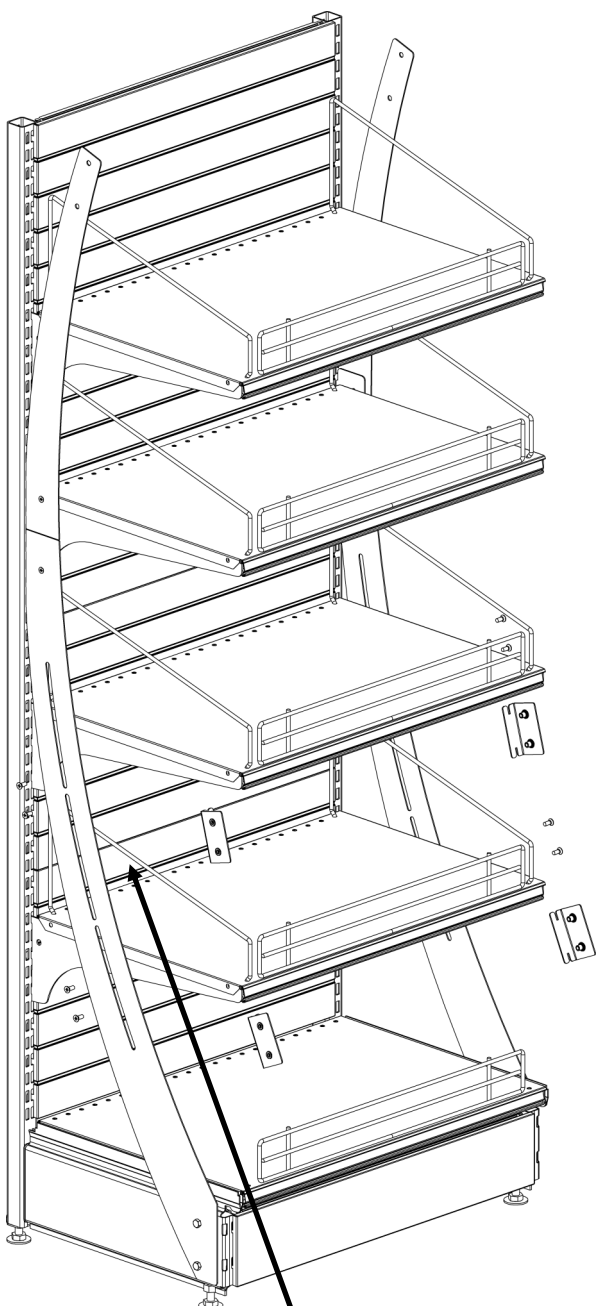

12

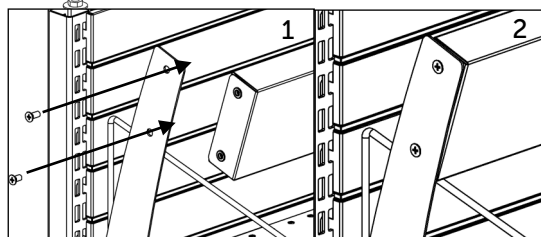
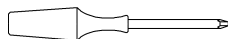
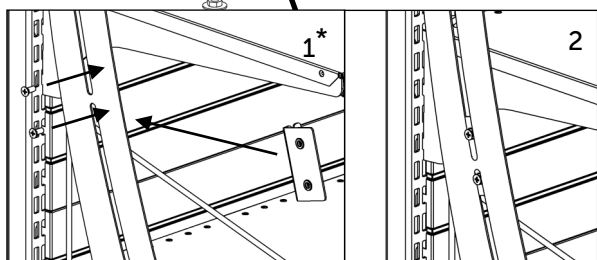
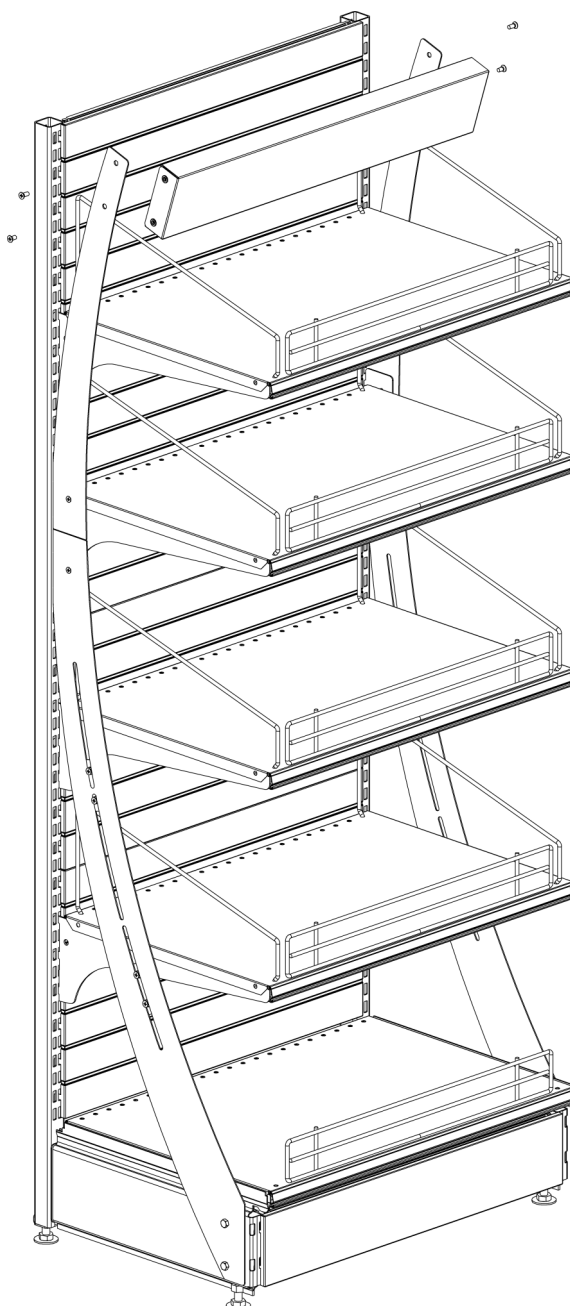

* - деталь служит для фиксации боковой рамы с полкодержателем

ПОРЯДОК ДЕЙСТВИЙ

12

Стеллаж готов

