



**СТЕЛЛАЖНЫЕ  
СИСТЕМЫ**  
НОРДИКА

Инструкция по сборке

# ФРИЗ «ЮНИКОМ» (ТИП 1)

## 25 СЕРИЯ

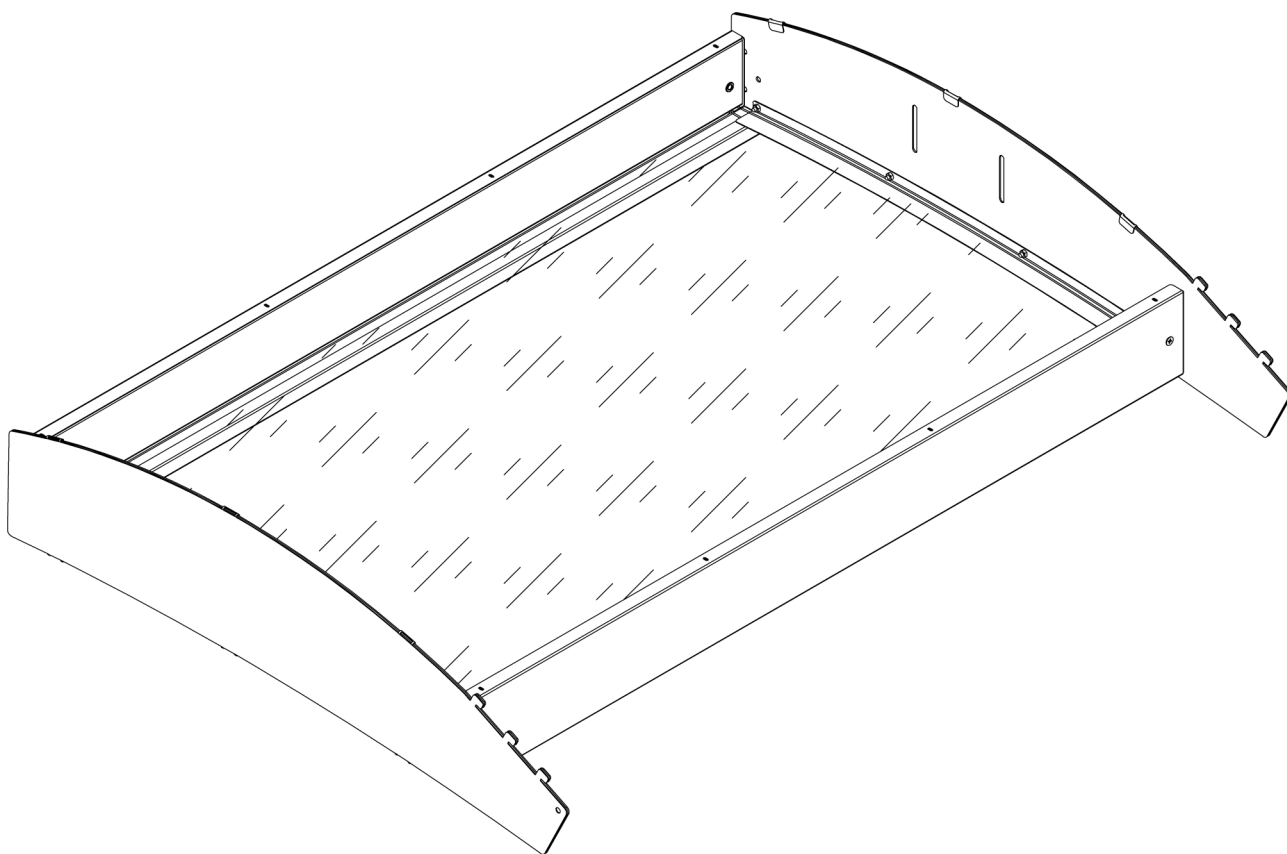

## ТРЕБУЕМЫЙ ИНСТРУМЕНТ

1

Отвертка крестовая



2

Ключ рожковый (7 мм.)



### ВНИМАНИЕ!

Не используйте металлический молоток!

Удары могут привести к деформации  
элементов!



## ПРАВИЛА СБОРКИ ОБОРУДОВАНИЯ

1. Собирайте оборудование на ровной горизонтальной поверхности.
2. Тщательно заверните винты и другие элементы крепления при сборке.
3. Если Вы перемещаете оборудование - разберите его на отдельные детали, а затем соберите в новом месте.
4. Для придания устойчивости конструкции необходимо отрегулировать ножки (диапазон 50 мм) так чтобы стойки были установлены строго вертикально в островном варианте, а базы находились на одном уровне по горизонтали относительно друг к другу.

В пристенном варианте оборудования необходимо отрегулировать стеллаж с обратным уклоном на  $1^\circ$  (примерно 35 мм между отвесом и основанием стойки при высоте 2250 мм.)

5. Для повышения устойчивости стеллажа могут быть установлены стяжки.

Рекомендуется использовать стяжки в объектах с большим количеством секций, а также с торцевой секцией без базы.

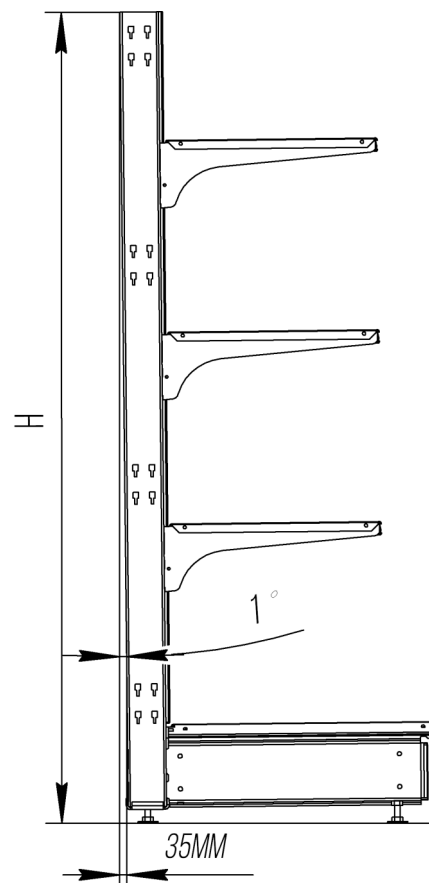

## ПОРЯДОК ДЕЙСТВИЙ

1

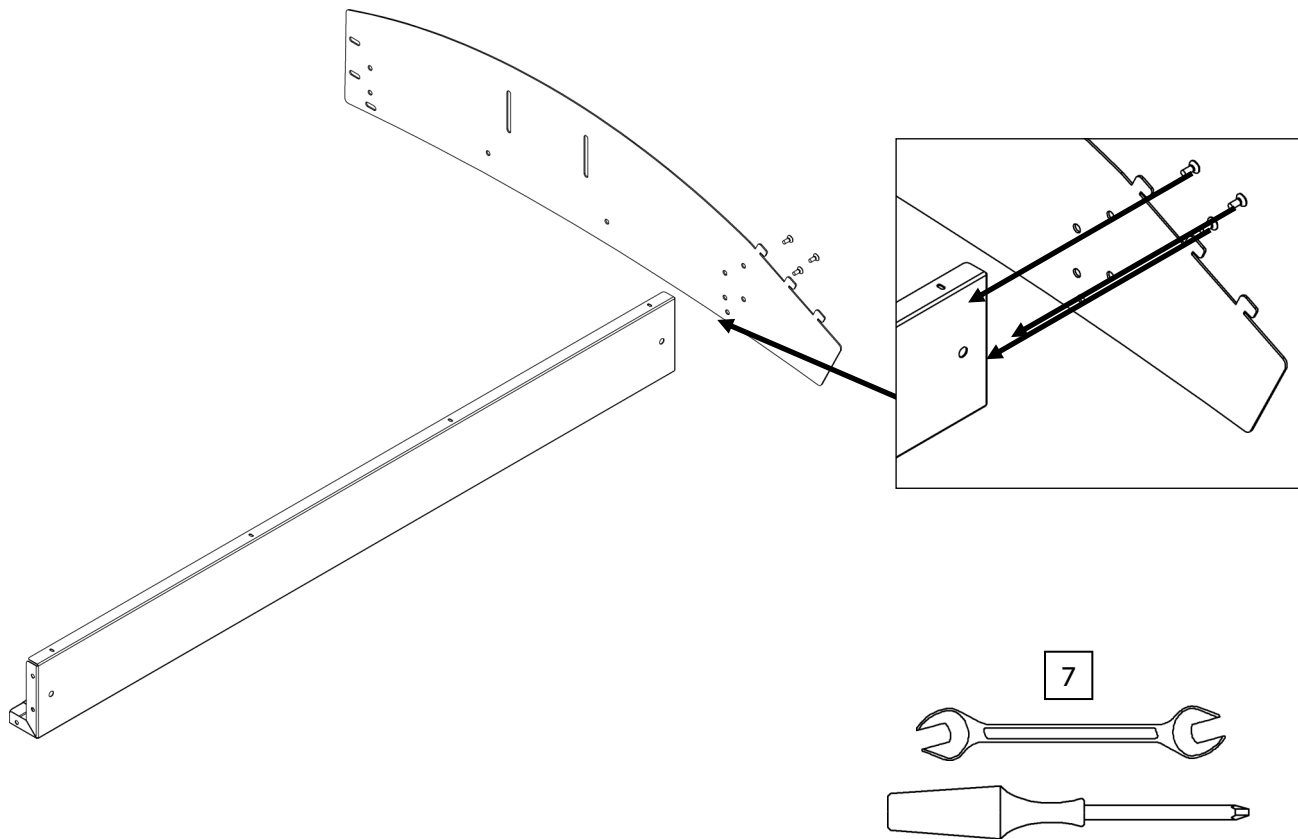

2

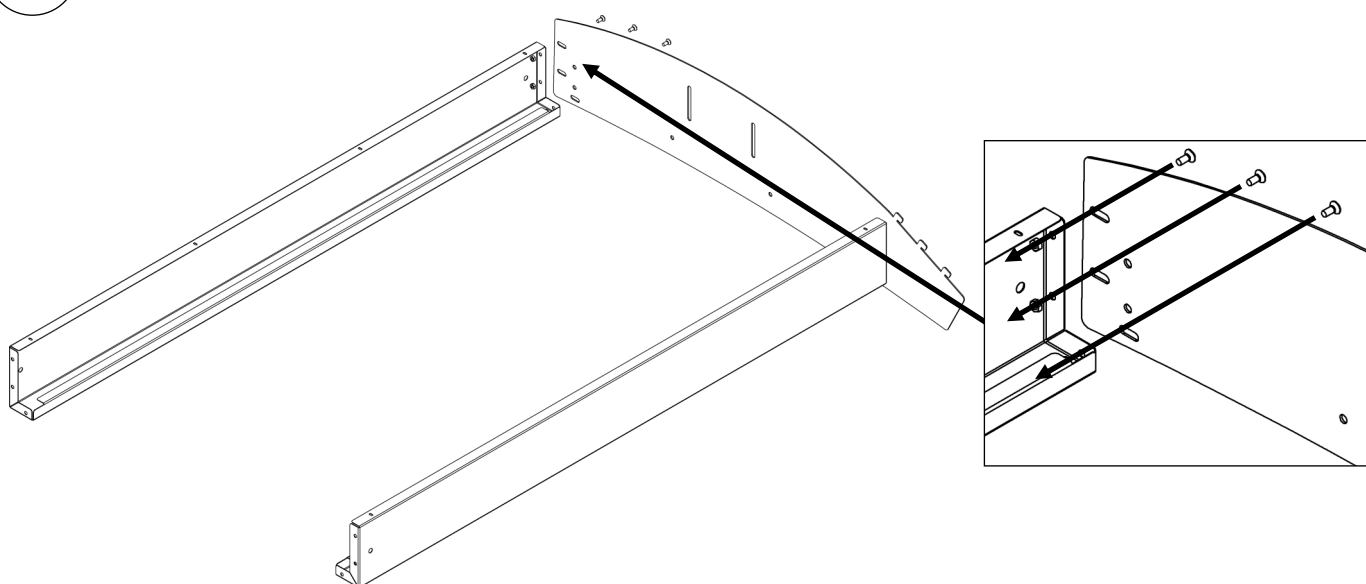

## ПОРЯДОК ДЕЙСТВИЙ

3

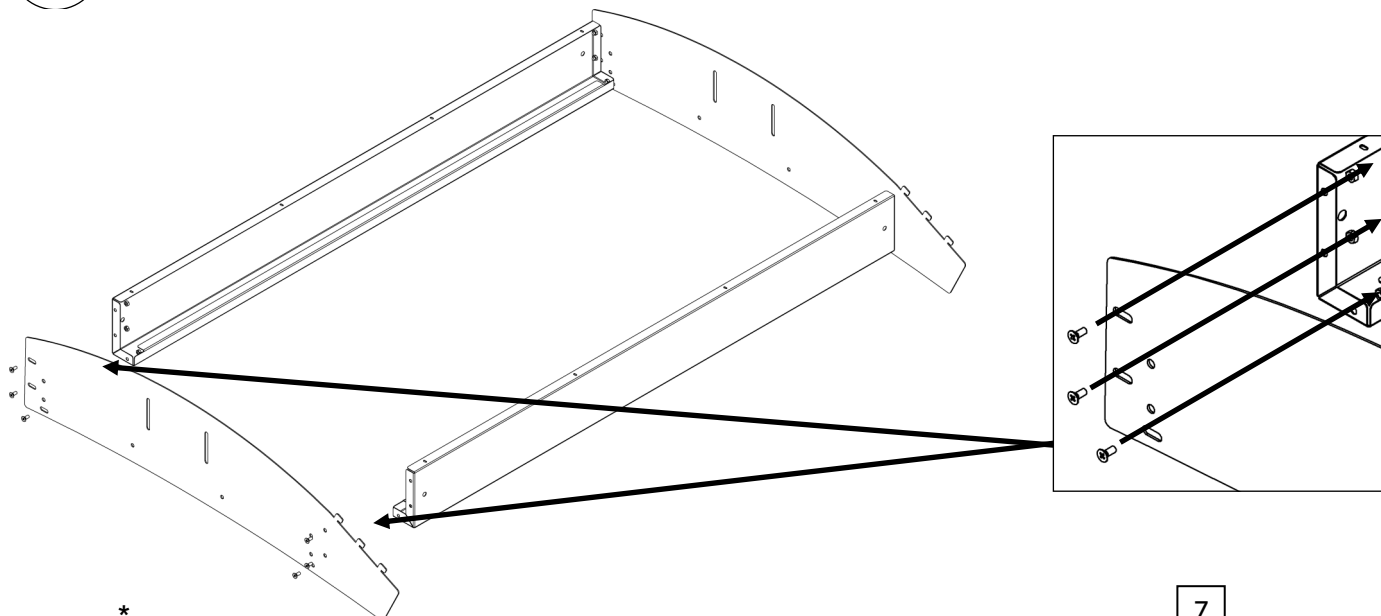

4

\*

1

2

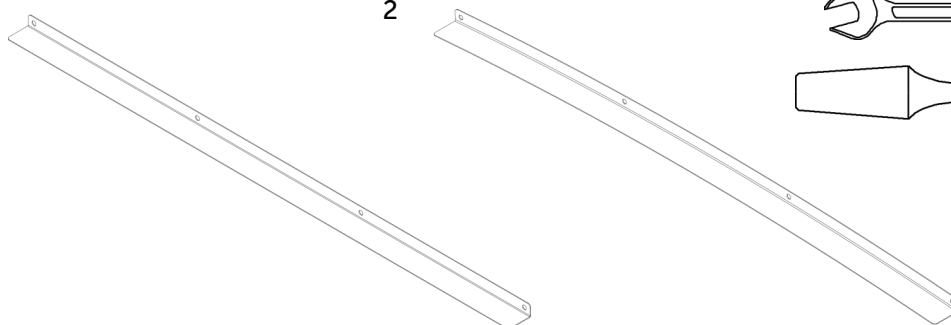

\* - загиб производится вручную для фиксирования ребра на фризе

5

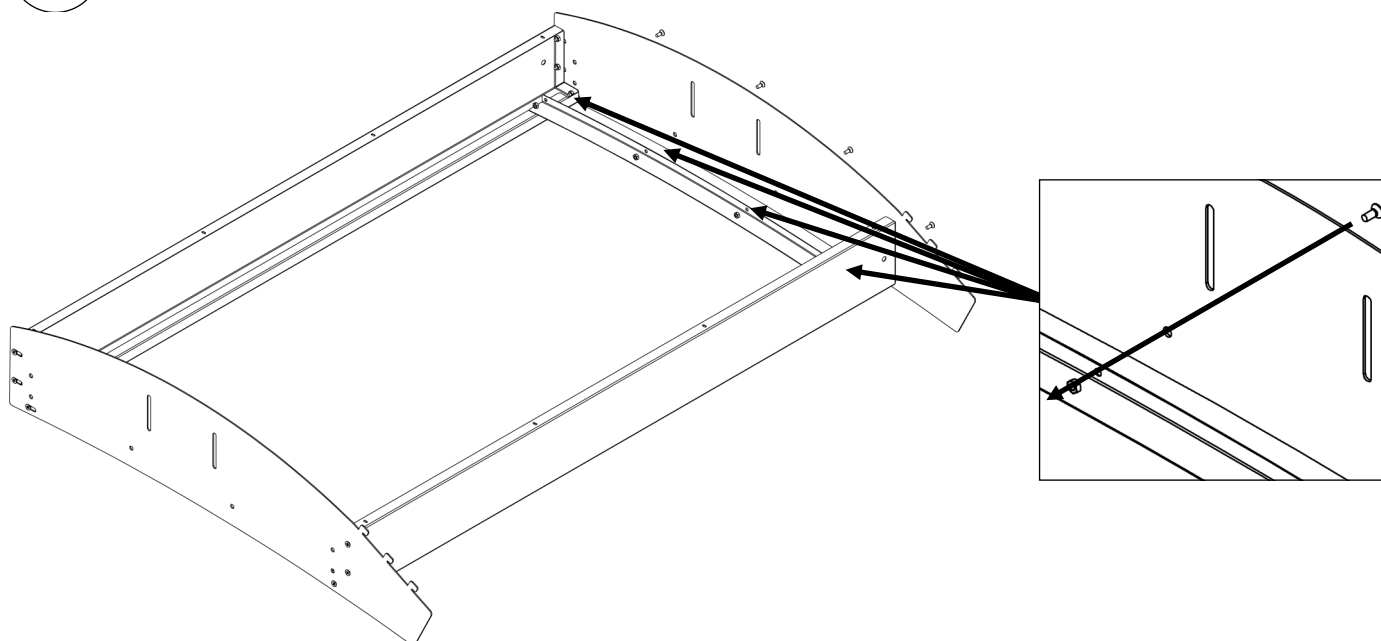



## ПОРЯДОК ДЕЙСТВИЙ

6

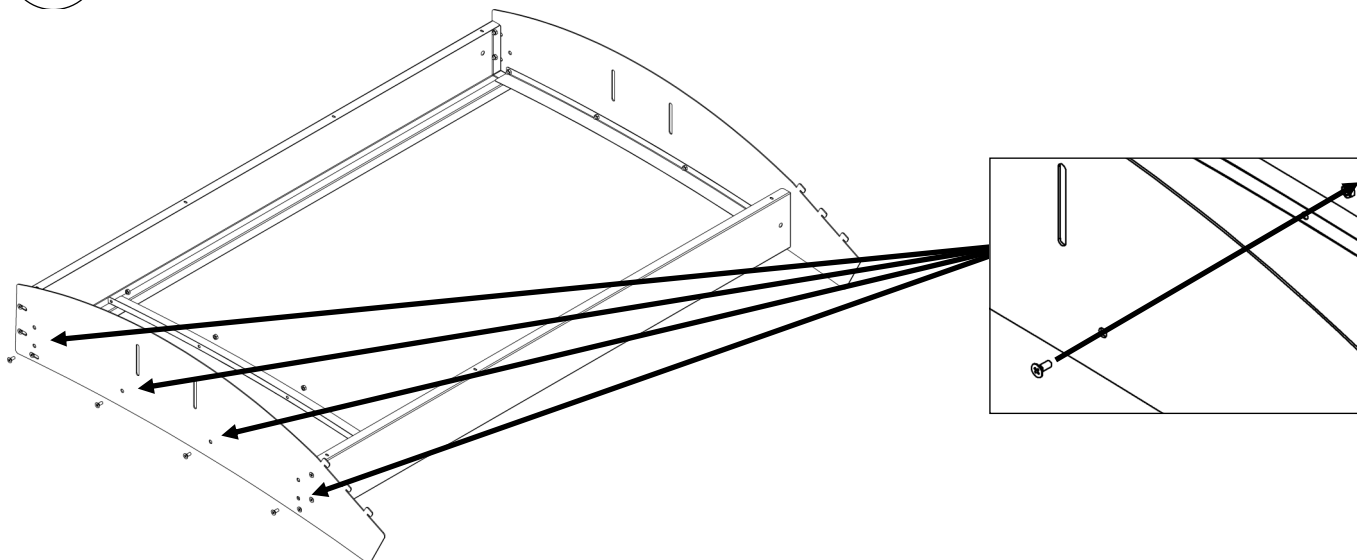

7

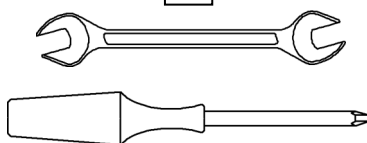

7

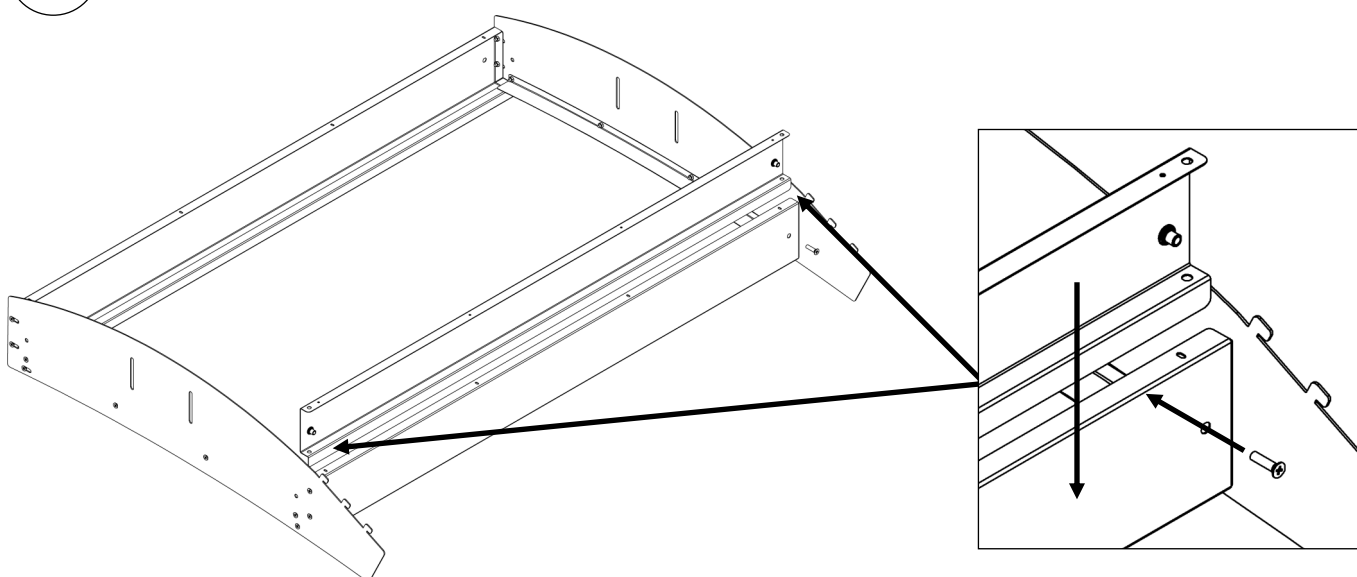

## ПОРЯДОК ДЕЙСТВИЙ

8

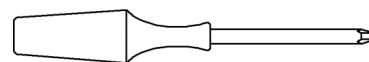
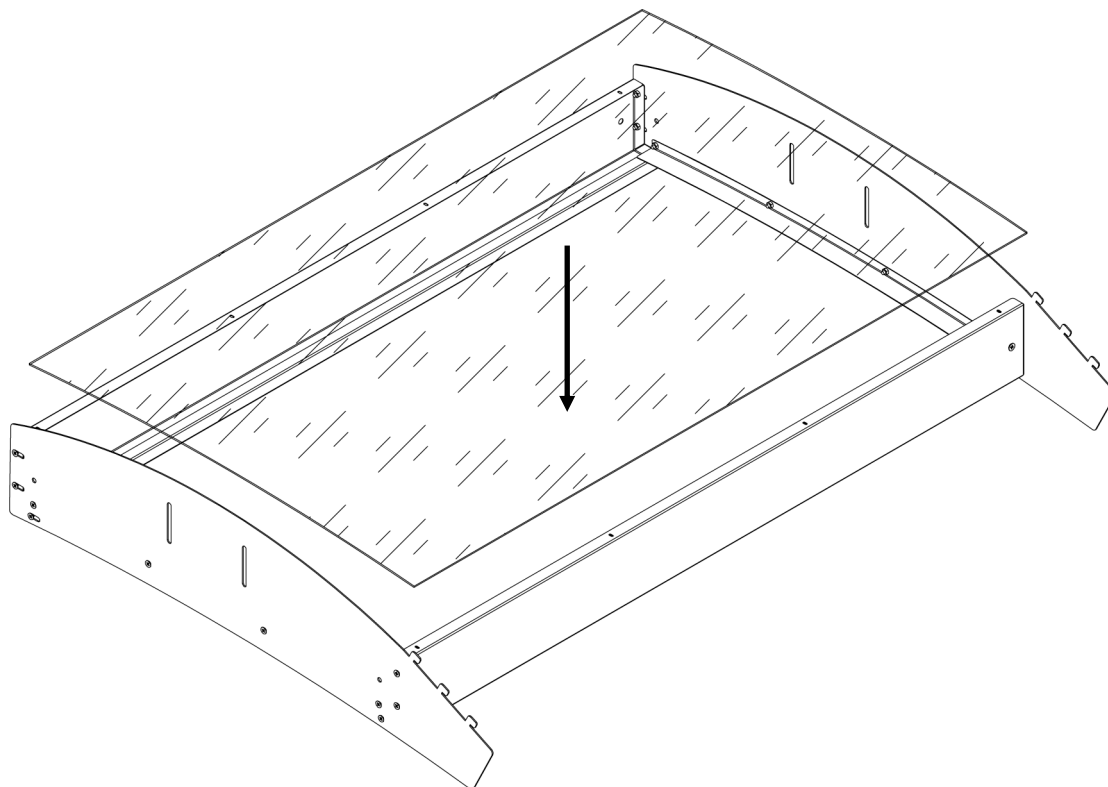

9

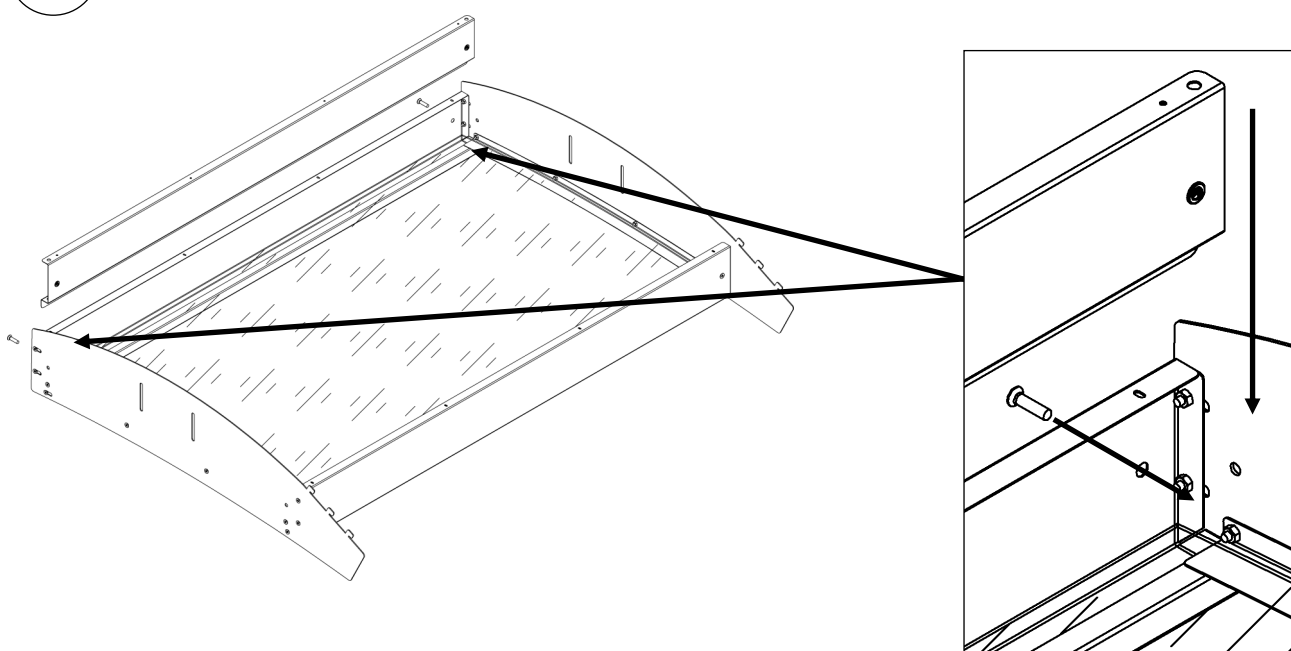

## ПОРЯДОК ДЕЙСТВИЙ

10

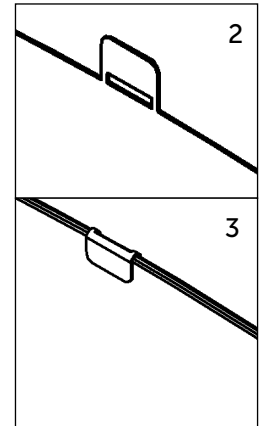
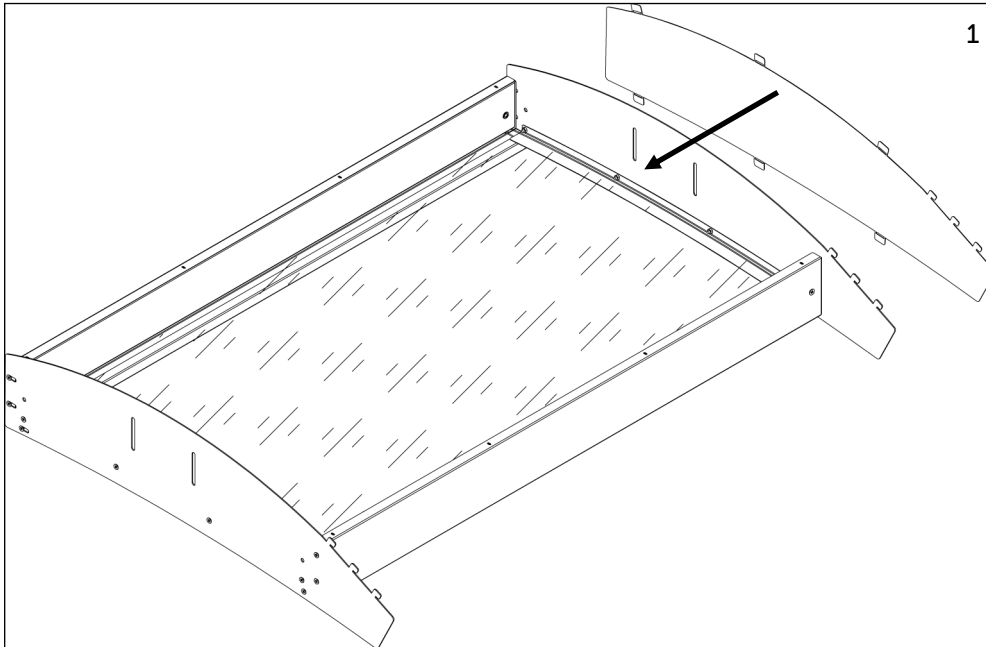

11

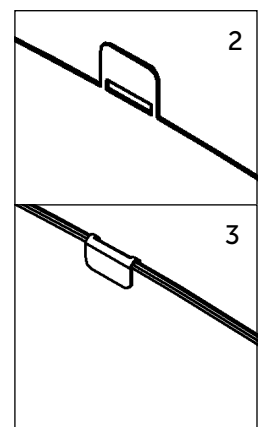
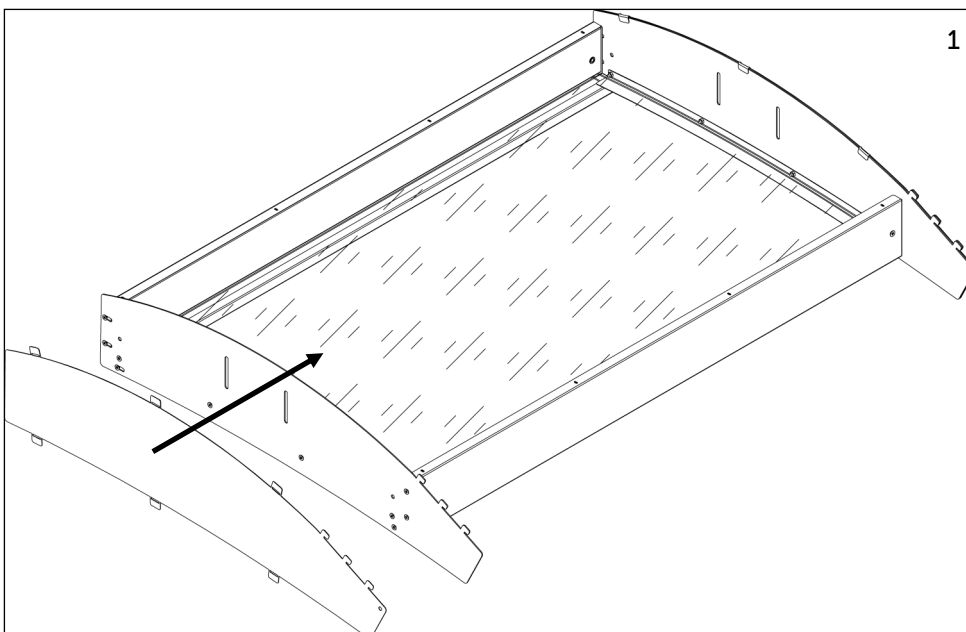

## ПОРЯДОК ДЕЙСТВИЙ

Фриз готов

